



**Notice d'utilisation
complémentaire
REMORQUE PORTE-BATEAU**

Table des matières

1. Conseils pour acheter une remorque pour bateaux	3
1.1. Chariot de mise à l'eau ou remorque pour bateaux immatriculée ?	3
1.2. Les types de bateaux	3
1.3. Le poids du bateau	3
1.4. La longueur du bateau	3
2. Réglage correct de votre remorque pour bateaux	4
2.1. Réglage de la béquille de la pointe du bateau	4
2.2. Réglage du (des) diablo(s) réglables en hauteur et de la traverse avec diablo	4
2.3. Réglage des supports d'appui et de doubles rouleaux	5
2.4. Réglage de la rampe d'éclairage	5-6
2.5. Réglage des supports d'appui pour bateaux pneumatiques	6
2.6. Réglage des supports d'appui pour voiliers	6
3. Utilisation du système de mise à l'eau	7
3.1. Mise à l'eau	7
3.2. Sortie d'eau	7

1. Conseils pour acheter une remorque porte-bateau

Avant d'acheter une remorque pour bateaux, quatre points importants sont à prendre en compte afin de faire le meilleur choix.

1.1. Chariot de mise à l'eau ou remorque routière pour bateaux ?

Chariot de mise à l'eau : Ce type de remorque n'est pas autorisé à circuler sur la voie publique. Il est donc uniquement destiné au transport sur les chemins privés ou non publics.

Remorque routière porte-bateau : Homologuée, elle vous donne possibilité de transporter votre bateau également sur les voies publiques pour rejoindre la destination souhaitée.

1.2. Les types de bateaux

Afin de choisir la bonne remorque, vous devez connaître le type de bateau que vous possédez. Notre gamme couvre les remorques pour bateaux à moteur, pneumatiques et voiliers.

1.3. Le poids du bateau

Le poids du bateau est un point très important pour choisir une remorque. Comme pour tout chargement, il faut le matériel adapté. N'oubliez pas de prendre en compte le carburant et les divers équipements.

1.4. La longueur du bateau

La longueur totale du bateau est également un point important dont dépend le choix de la remorque.



2. Réglage correct de votre remorque porte-bateau

Pour assurer une utilisation optimale de votre remorque, des réglages doivent être effectués avant le premier chargement. Il est possible de modifier la position des essieux si nécessaire.



La modification de la position des essieux ne peut être effectuée que dans un atelier spécialisé !

2.1. Réglage de la butée⁽¹⁾

La butée doit être adaptée à la forme de l'étrave du bateau. Pour cette raison, elle doit être réglée de manière individuelle. Lors du réglage, il faut prendre en compte la charge d'appui (charge d'appui maximale autorisée du dispositif de freinage et de la tête d'attelage).

Notre conseil : la charge exercée sur la tête d'attelage doit représenter la moitié ou le tiers supérieur de sa charge maximale autorisée (S). Cela améliore la tenue de route de votre remorque.

2.2. Réglage du (des) diablo(s) réglable(s) en hauteur²⁾ et de la traverse avec diablo(s)³⁾

La charge exercée par le bateau doit être répartie uniformément sur les diabolos et les patins. Pour cette raison, le bateau doit être posé sur chaque diablo pour délester la coque et faciliter les chargements et déchargement.

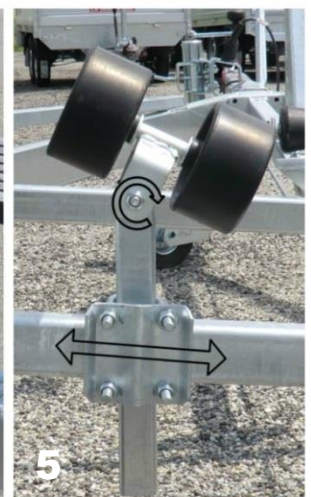
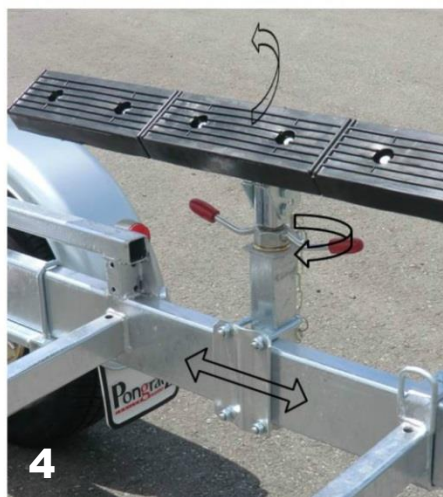
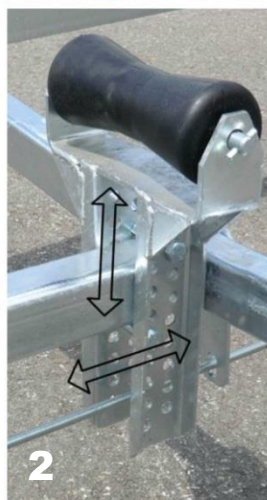
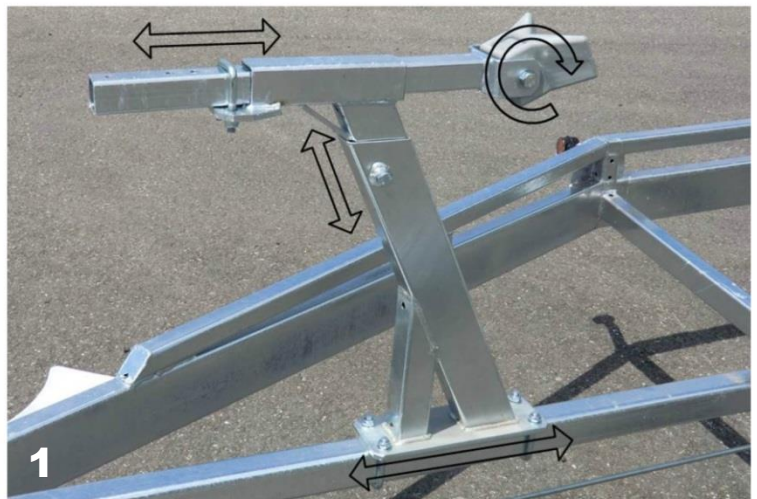

2. Réglage correct de votre remorque porte-bateau

2.3. Réglage des patins⁽⁴⁾ et des doubles rouleaux⁽⁵⁾

Afin de charger le bateau sur la remorque, les patins et, si ceux-ci sont fournis, les doubles rouleaux doivent être réglés en hauteur et en inclinaison. Ce réglage doit être identique (symétrique) des deux côtés. Ces deux éléments ne doivent en aucun cas soulever le bateau des diabolos !

2.4. Réglage de la rampe d'éclairage

Si nécessaire, il est possible de rallonger la surface de chargement en reculant la rampe d'éclairage. Notez bien que cette longueur diffère en fonction du modèle. Renseignez-vous auprès de votre revendeur ou du fabricant si besoin.

Rampe d'éclairage extension max. (L_{max.})

<i>PBA U (non freinée)</i>	<i>PBA G (freinée)</i>	<i>PBA T (tandem)</i>
PBA 500 U : 815mm	PBA 750 G : 700mm	PBA 1600 T : 965mm
PBA 500 U-S : 815mm	PBA 1000 G : 965mm	PBA 2000 T : 965mm
PBA 750 U : 700mm	PBA 1300 G : 965mm	PBA 2600 T : 965mm *
PBA 750 U-S : 700mm	PBA 1500 G : 965mm	PBA 2600 T : 1465mm
	PBA 1800 G : 965mm	PBA 3000 T : 965mm *
		PBA 3500 T : 965mm *
		PBA 3000 T-2 : 1465mm
		PBA 3500 T-2 : 1465mm

*ancien modèle commercialisé jusqu'en 2015

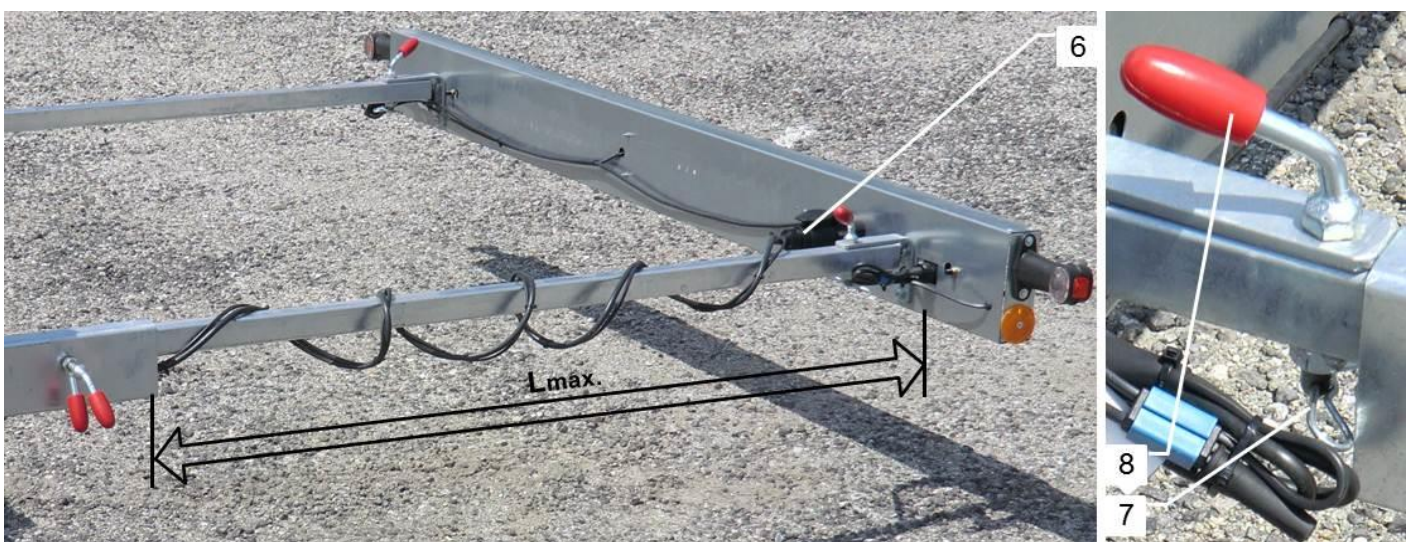

Afin de protéger l'éclairage de l'eau lors du chargement et du déchargement du bateau, la rampe d'éclairage doit être démontée !



2. Réglage correct de votre remorque porte-bateau

Démontage de la rampe d'éclairage :

1. Débrancher la prise du système d'éclairage⁽⁶⁾.
2. Ouvrir et retirer la goupille de sécurité⁽⁷⁾ située sur la partie inférieure des vis à poignée.
3. Dévisser les vis à poignée⁽⁸⁾ en veillant à ce que la rampe d'éclairage ne tombe pas par terre.
4. Pour remonter la rampe d'éclairage → effectuer ces étapes dans l'ordre inverse.

2.5. Réglage des supports pour bateau pneumatique

Le réglage des supports pour bateau pneumatique en largeur, hauteur et inclinaison doit être effectué de telle manière que le bateau prenne appui sur ceux-ci. Veillez à ce que ces supports ne soulèvent pas le bateau des diabolos. Si nécessaire, ils peuvent être réglés en hauteur.



2.6. Réglage des supports pour voilier

Veillez à ce que ces supports soient réglés en hauteur et en inclinaison de telle manière que la quille du voilier prenne appui correctement sur le support en bois de la remorque.



3. Utilisation du système de mise à l'eau

3.1. Mise à l'eau

1. Retirer la rampe d'éclairage. (cf. Démontage de la rampe d'éclairage)
2. Retirer tous les éléments de maintien (sangles, etc.) à la remorque.
3. Amarrer le bateau et mettre les pare-battages.
4. Soulever le moteur du bateau.
5. Mettre la remorque à l'eau, au maximum, jusqu'à hauteur des jantes.
6. Serrer le frein à main.
7. Mettre le bateau à l'eau.

3.2. Sortie de l'eau

1. Soulever le moteur du bateau.
2. Mettre la remorque à l'eau, au maximum, jusqu'à hauteur des jantes.
3. Tirer l'étrave du bateau jusqu'au dernier diabololo et fixer le crochet du treuil.
4. Les freins de la voiture et de la remorque doivent être serrés.
5. Tirer le bateau sur la remorque à l'aide treuil puis sangler ce dernier.
6. Reposer et sécuriser la rampe d'éclairage. (cf. Démontage de la rampe d'éclairage)



Pongratz

1^{ère} version 01/2017

Pongratz Trailer-Group GmbH

An der Bundesstraße 34, A-8772 Traboch
Tel. +43 3843/26033-0, Fax DW 40
office@pongraztrailers.com
www.pongraztrailers.com